

- D** Montageanleitung  
Rücklaufanhebesets
  
- GB** Installation instructions  
Return temperature boost kits
  
- F** Notice de Montage  
Kit augmentation température de retour
  
- I** Istruzioni di montaggio  
Set innalzamento ritorno
  
- E** Instrucciones de montaje  
Kit de aumento de temperatura

- A**
- (D)** Rücklaufenhebeset für Kaskadenmodul KM (Art. Nr.: 2744352)
  - (GB)** Return temperature boost kit for cascade module KM
  - (FR)** Kit augmentation température de retour pour module de cascade KM
  - (IT)** Set innalzamento ritorno per módulo de cascata KM
  - (ES)** Kit de de aumento de temperatura de retorno para modulo di secuencia KM
- B**
- (D)** Rücklaufenhebeset für Mischermodule MM (Art. Nr.: 2744352)
  - (GB)** Return temperature boost kit for mixing valve module MM
  - (FR)** Kit augmentation température de retour pour module vanne de mélange MM
  - (IT)** Set innalzamento ritorno per modulo miscelatore MM
  - (ES)** Kit de de aumento de temperatura de retorno para modulo de mezcla MM
- C**
- (D)** Rücklaufenhebeset für Solarmodule SM2 (Art. Nr.: 2744352)
  - (GB)** Return temperature boost kit for solar module SM2
  - (FR)** Kit d'augmentation de température de retour pour module solaire SM2
  - (IT)** Set innalzamento ritorno per modulo solare SM2
  - (ES)** Set de aumento de temperatura de retorno para Módulo Solar SM2
- D**
- (D)** Rücklaufemperatur-Anhebung "SRTA" (Art. Nr.: 2483429)
  - (GB)** Return temperature boost "SRTA"
  - (FR)** Augmentation de température de retour "SRTA"
  - (IT)** Innalzamento temperatura di ritorno "SRTA"
  - (ES)** Sistema para el aumento de la temperatura de retorno "SRTA"
- E**
- (D)** Anschlusset Solar CGS (Art. Nr.: 2744465)
  - (GB)** Solar connection kit CGS / CGW / CGI
  - (FR)** Kit de raccordement solaire CGS / CGW / CGI
  - (IT)** Set di collegamento solare CGS / CGW / CGI
  - (ES)** Kit de conexiones solar CGS / CGW / CGI
- F**
- (D)** Anschlusset Solar CGW / CGI (Art. Nr.: 2744465)
  - (GB)** Solar connection kit CGS / CGW / CGI
  - (FR)** Kit de raccordement solaire CGS / CGW / CGI
  - (IT)** Set di collegamento solare CGS / CGW / CGI
  - (ES)** Kit de conexiones solar CGS / CGW / CGI
- G**
- (D)** Hinweise zum Anschluss-Set Solar CGS / CGW / CGI
  - (GB)** Notes concerning solar connection kit CGS / CGW / CGI
  - (FR)** Renseignements par rapport au kit de raccordement solaire CGS / CGW / CGI
  - (IT)** Avvertenze relative al kit di collegamento solare CGS / CGW / CGI
  - (ES)** Indicaciones para los kit de conexiones solares CGS / CGW / CGI
- H**
- (D)** Technische Daten Umschaltventil
  - (GB)** Specification 3-way diverter Valve
  - (FR)** Données techniques vanne 3-voies
  - (IT)** Data tecnici valvola deviatrice a 3 vie
  - (ES)** Características técnicas válvula de derivación de tres vías

Vorschlag ohne Anspruch auf Vollständigkeit - Proposta con riserva di completamento  
 This suggestion is not exhaustive - Proposición sin garantá de integridad  
 Cette proposition est non-exhaustive

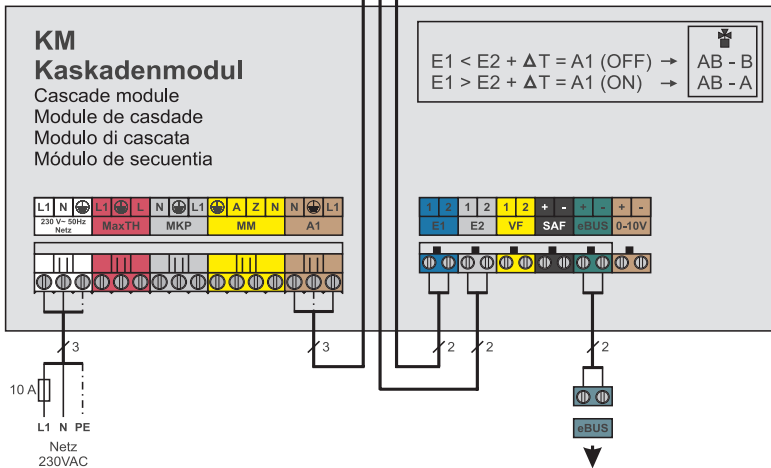
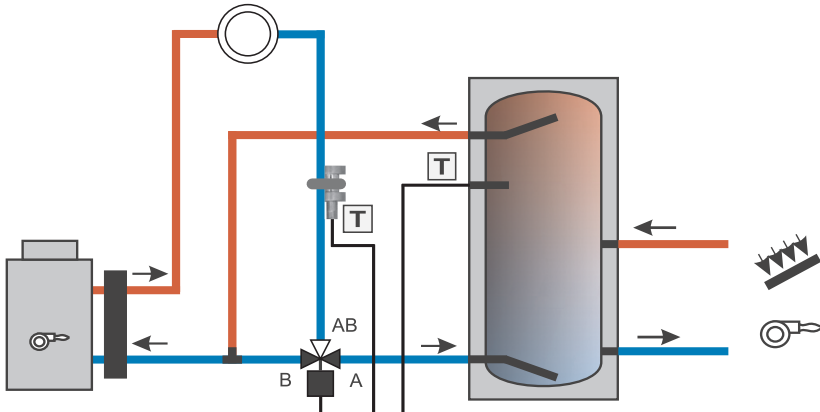

Vorschlag ohne Anspruch auf Vollständigkeit - Proposta con riserva di completamento  
 This suggestion is not exhaustive - Proposición sin garantá de integridad  
 Cette proposition est non-exhaustive

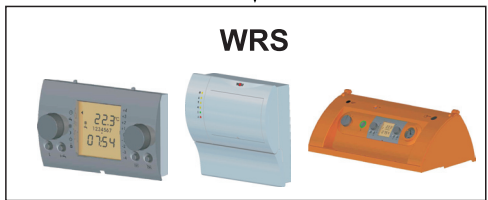
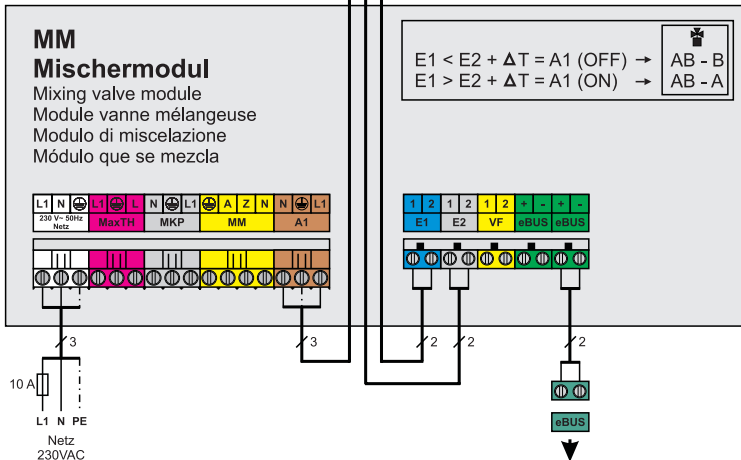
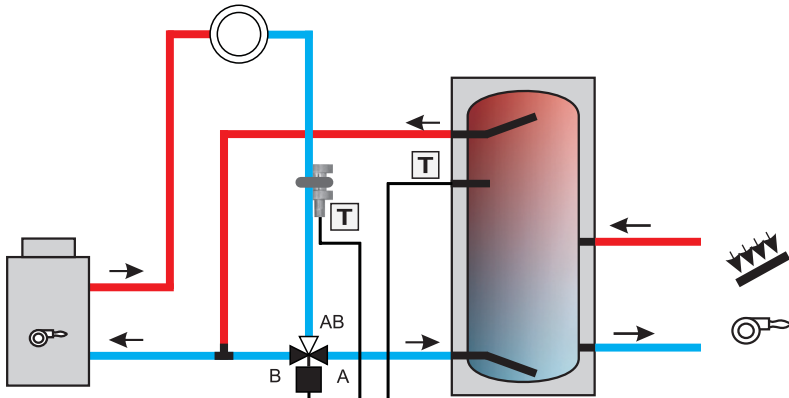

Vorschlag ohne Anspruch auf Vollständigkeit - Proposta con riserva di completamento  
 This suggestion is not exhaustive - Proposición sin garantá de integridad  
 Cette proposition est non-exhaustive

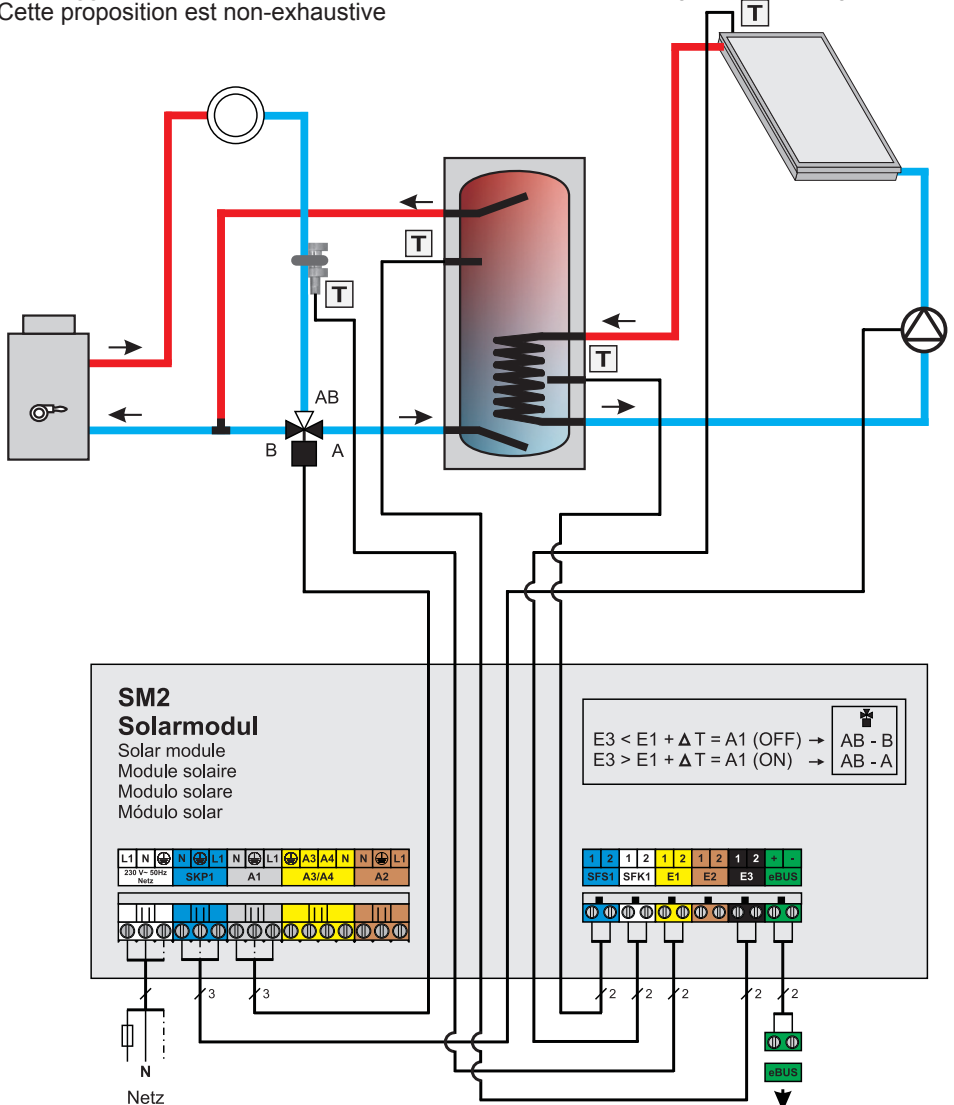

**SM2 Solarmodul**  
 Solar module  
 Module solaire  
 Modulo solare  
 Módulo solar

L1	N	L1	N	L1	N	A3	A4	N	N	L1
230 V~ 50Hz			SKP1		A1		A3/A4		A2	

$E3 < E1 + \Delta T = A1$  (OFF) → AB - B  
 $E3 > E1 + \Delta T = A1$  (ON) → AB - A

1	2	1	2	1	2	1	2	+	-
SFS1	SFK1	E1	E2	E3	eBUS				

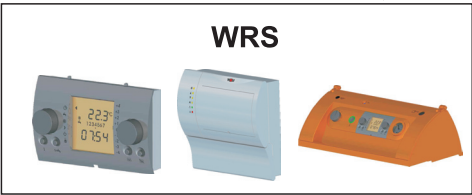

Vorschlag ohne Anspruch auf Vollständigkeit - Proposta con riserva di completamento  
 This suggestion is not exhaustive - Proposición sin garantá de integridad  
 Cette proposition est non-exhaustive

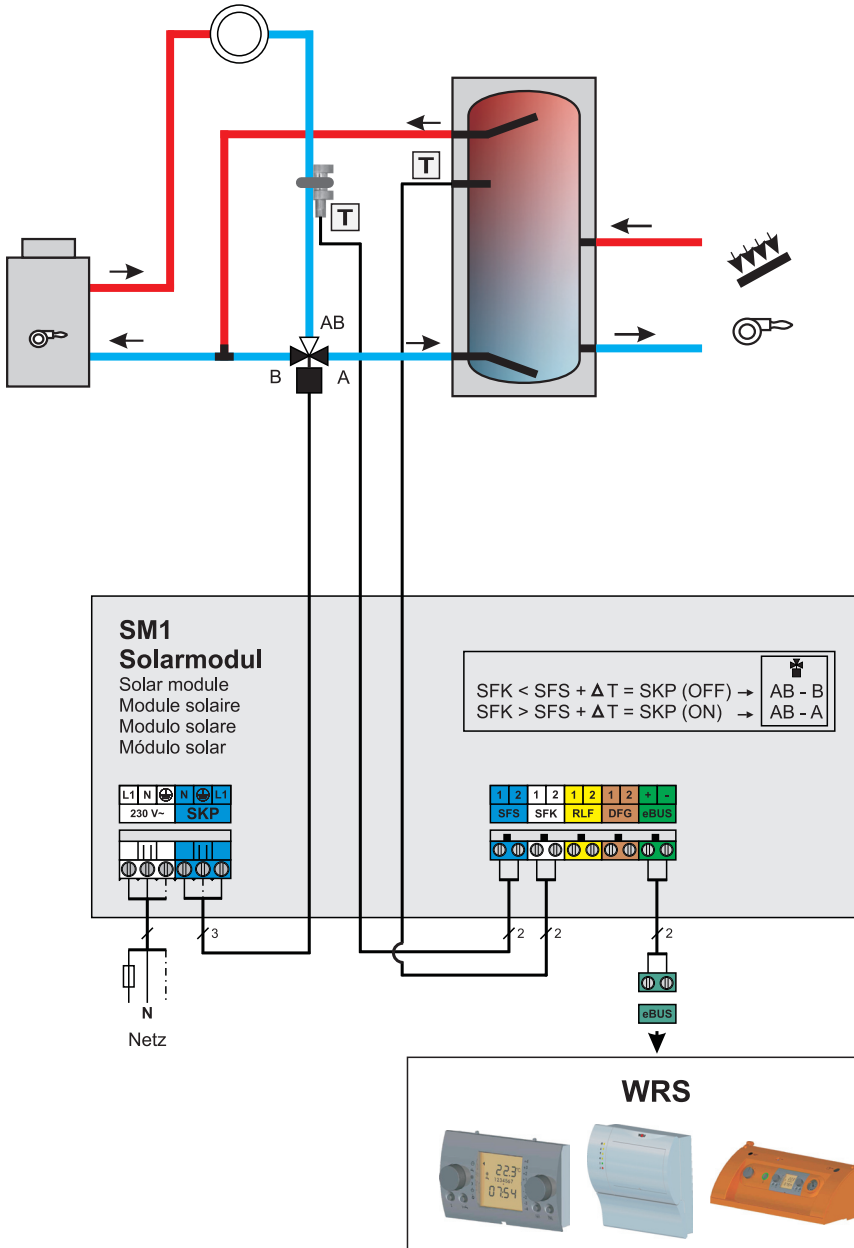

## Hinweise zu Rücklaufemperatur-Anhebung „SRTA“

### 1. Bedienung/Einstellung mittels BM oder BM-Solar

Die Differenztemperatur des SM1 ist werksseitig so eingestellt, dass eine Parameteränderung in der Regel nicht notwendig ist. Wenn trotzdem eine Parameteranpassung erforderlich ist, können mit einem Bedienmodul BM oder BM-Solar nachfolgende Parameter verändert werden. Hinweise zur Parametrierung siehe Anleitung BM oder BM-Solar.

BM	BM-Solar	Bezeichnung	Funktionsbeschreibung
SOL01	P01	Einschaltdifferenz	Puffertemperatur $\geq$ Rücklaufemperatur + Einschalt-differenz $\Rightarrow$ Rücklauf-anhebung Werkseinstellung: 8K
SOL02	P02	Ausschaltdifferenz	Puffertemperatur < Rücklaufemperatur + Ausschalt-differenz $\Rightarrow$ keine Rücklaufanhebung Werkseinstellung: 3K
SOL06	P06	max. Rücklaufemperatur (max. Speichertemperatur)	Rücklaufemperatur > 90°C $\Rightarrow$ keine Rücklaufanhebung Werkseinstellung: 90°C
SOL50	P50	Relaistest	Zum Ansteuern des elektrischen Ventils für Testzwecke

Es bedarf im SM1 keiner Anpassung aller übrigen Parameter.

### 2. Fehlercodes

Fehlercodenummer	Störung
FC 71:	Rücklauffühler defekt
FC 79:	Pufferfühler defekt

Ursache und Abhilfe der Fehlercodes siehe SM1-Montageanleitung

### 3. Reset/Funktion Dipschalter

Laden der Standardwerte (Reset) und Funktionsbeschreibung der Dipschalter siehe SM1-Montageanleitung.

## Notes regarding the return temperature boost "SRTA"

### 1. Operation/setting with BM oder BM-Solar

The temperature differential of the SM1 is adjusted ex works in a way that a modification of parameters is normally not required. If there is an adjustment required all the same, the following parameters may be modified by a programming unit BM or BM-Solar. For notes regarding the programming procedure please refer to operating instructions of BM or BM-Solar.

BM	BM-Solar	Parameter	Functional description
SOL01	P01	start up differential	buffer temperature $\geq$ return temperature + start up differential $\Rightarrow$ return temperature boost factory setting: 8K
SOL02	P02	switch off differential	buffer temperature < return temperature + switch off differential $\Rightarrow$ no return temperature boost factory setting: 3K
SOL06	P06	max. return temperature (max. HWS-temperature)	return temperature > 90°C $\Rightarrow$ no return temperature boost factory setting: 90°C
SOL50	P50	relay test	to drive electric valve for test purposes

There is no further adaptation required on the SM1 for all remaining parameters.

### 2. Error Codes

Error Code	Fault
Code 71:	return sensor defective
Code 79:	buffer sensor defective

For "cause and remedy" of error codes please refer to operating instructions of SM1.

### 3. Reset/Function of DIP-switches

For loading standard values (reset) refer to operating instructions of SM1. For functional description of DIP-switches refer to operating instructions of SM1.

## Consignes concernant l'augmentation de température de retour "SRTA"

### 1. Utilisation/réglage à l'aide de BM ou BM-Solar

La température différentielle du SM1 est réglée en usine de façon qu'une modification des paramètres normalement n'est pas nécessaire. S'il faut réaliser une modification quand même, les paramètres suivants peuvent être changés à l'aide d'un BM ou BM-Solar. Pour des consignes concernant le réglage de paramètres veuillez consulter les notices de BM ou BM-Solar.

BM	BM-Solar	Paramètre	Description fonctionnelle
SOL01	P01	Différentiel d'enclenchement	Température d'accumulateur $\geq$ température de retour + différentiel d'enclenchement $\Rightarrow$ augmentation de température de retour Réglage d'usine: 8K
SOL02	P02	Différentiel d'arrêt	Température d'accumulateur $<$ température de retour + différentiel d'arrêt $\Rightarrow$ aucune augmentation de température de retour Réglage d'usine: 3K
SOL06	P06	Température de retour max. (température de ballon max.)	Température de retour $>$ 90°C $\Rightarrow$ aucune augmentation de température de retour Réglage d'usine: 90°C
SOL50	P50	Test relais	Commande de la vanne électrique pour des raisons de test.

Tous les autres paramètres au SM1 restent inchangés.

### 2. Codes de défaut

Code de défaut	Défaut
Code 71:	Sonde retour défectueuse
Code 79:	Sonde accumulateur défectueuse

Pour "Causes et Mesures" des codes de défaut veuillez consulter la notice de SM1.

### 3. Mise à l'état initial (Reset)/fonctionnement des interrupteurs DIP

Pour la remise des valeurs à l'état initial (Reset) veuillez voir la notice de SM1. Pour la description fonctionnelle des interrupteurs DIP veuillez voir la notice de SM1.

## Avvertenze in merito all'innalzamento della temperatura di ritorno „SRTA“

### 1. Utilizzo/regolazione tramite i moduli BM oppure BM-Solar

L'impostazione di fabbrica della temperatura differenziale del modulo SM1 normalmente non rende necessaria nessuna modifica dei parametri. Se nonostante ciò, in casi particolari, fosse necessario adattare i parametri, è possibile modificarli attraverso i moduli d'uso BM oppure BM-Solar. Consultare le relative istruzioni d'uso dei moduli BM oppure BM-Solar riguardanti le avvertenze alle impostazioni dei parametri.

BM	BM-Solar	Descrizione	Descrizione funzionamento
SOL01	P01	Differenziale d'inserimento	Temp. boll. ausil. $\geq$ temp. di ritorno + differenz. d'inserim. $\Rightarrow$ innalzam. temp. di ritorno Impostazione di fabbrica: 8K
SOL02	P02	Differenziale di spegnimento	Temp. boll. ausil. $<$ temp. di ritorno + differenz. di spegnim. $\Rightarrow$ nessun innalzam. temp. di ritorno Impostazione di fabbrica: 3K
SOL06	P06	Temp. max. di ritorno (temp. max. bollitore)	Temp. di ritorno $> 90^{\circ}\text{C}$ $\Rightarrow$ nessun innalz. della temp. di ritorno Impostazione di fabbrica: $90^{\circ}\text{C}$
SOL50	P50	Test relè	Il motore della elettrovalvola, se il relè funziona, viene alimentato

Non occorre modificare altri parametri nel modulo SM1.

### 2. Codici d'errore

N° codice d'errore	Guasto
FC 71:	Sonda di ritorno guasta
FC 79:	Sonda bollitore ausiliario guasta

Consultare le istruzioni del modulo SM1 per informazioni riguardanti la diagnostica (causa e rimedio) dei codici d'errore

### 3. Reset/funzione selettore Dip

Per reimpostare i valori di fabbrica (reset) e per la descrizione del funzionamento del selettore Dip, consultare le istruzioni di montaggio del modulo SM1.

## Instrucciones para el aumento de la temperatura de retorno „SRTA“

### 1. Manejo/ajuste mediante BM o BM-Solar

La temperatura diferencial del SM1 se ha ajustado en fábrica para que no se necesite generalmente modificar los parámetros. No obstante, si se precisa una adaptación, mediante el módulo de mando BM o BM-Solar pueden modificarse los parámetros inferiores. Para las instrucciones de parametrización, ver manual de BM o BM-Solar.

BM	BM-Solar	Denominación	Descripción del funcionamiento
SOL01	P01	Diferencia de conexión	Temp. Acumulador auxiliar $\geq$ temperatura de retorno + diferencia de conexión $\Rightarrow$ aumento de temperatura de retorno Ajuste de fábrica: 8K
SOL02	P02	Diferencia de desconexión	Temperatura de auxiliar < temperatura de retorno + diferencia de desconexión $\Rightarrow$ sin aumento de temperatura de retorno Ajuste de fábrica: 3K
SOL06	P06	Temperatura de retorno máx. (temperatura máx. acumulador)	Temperatura de retorno > 90 °C $\Rightarrow$ sin aumento de temperatura de retorno Ajuste de fábrica: 90 °C
SOL50	P50	Prueba de relé	Para activar la electroválvula con finalidad de prueba

Tous les autres paramètres au SM1 restent inchangés.

### 2. Codes de défaut

Code de défaut	Défaut
Code 71:	Sonde retour défectueuse
Code 79:	Sonde accumulateur défectueuse

Pour "Causes et Mesures" des codes de défaut veuillez consulter la notice de SM1.

### 3. Mise à l'état initial (Reset)/fonctionnement des interrupteurs DIP

Pour la remise des valeurs à l'état initial (Reset) veuillez voir la notice de SM1.  
Pour la description fonctionnelle des interrupteurs DIP veuillez voir la notice de SM1.

Vorschlag ohne Anspruch auf Vollständigkeit - Proposta con riserva di completamento  
 This suggestion is not exhaustive - Proposición sin garantá de integridad  
 Cette proposition est non-exhaustive

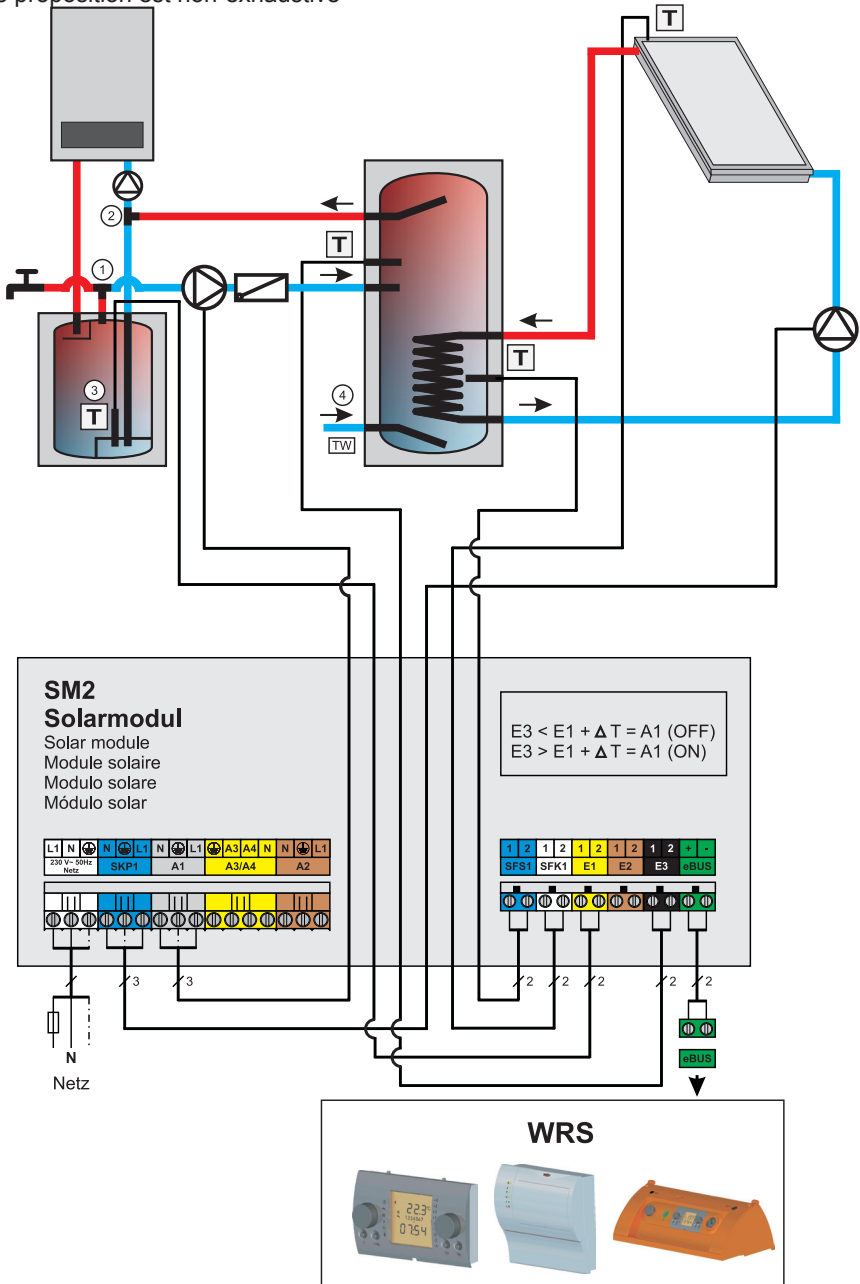

Vorschlag ohne Anspruch auf Vollständigkeit - Proposta con riserva di completamento  
 This suggestion is not exhaustive - Proposición sin garantá de integridad  
 Cette proposition est non-exhaustive

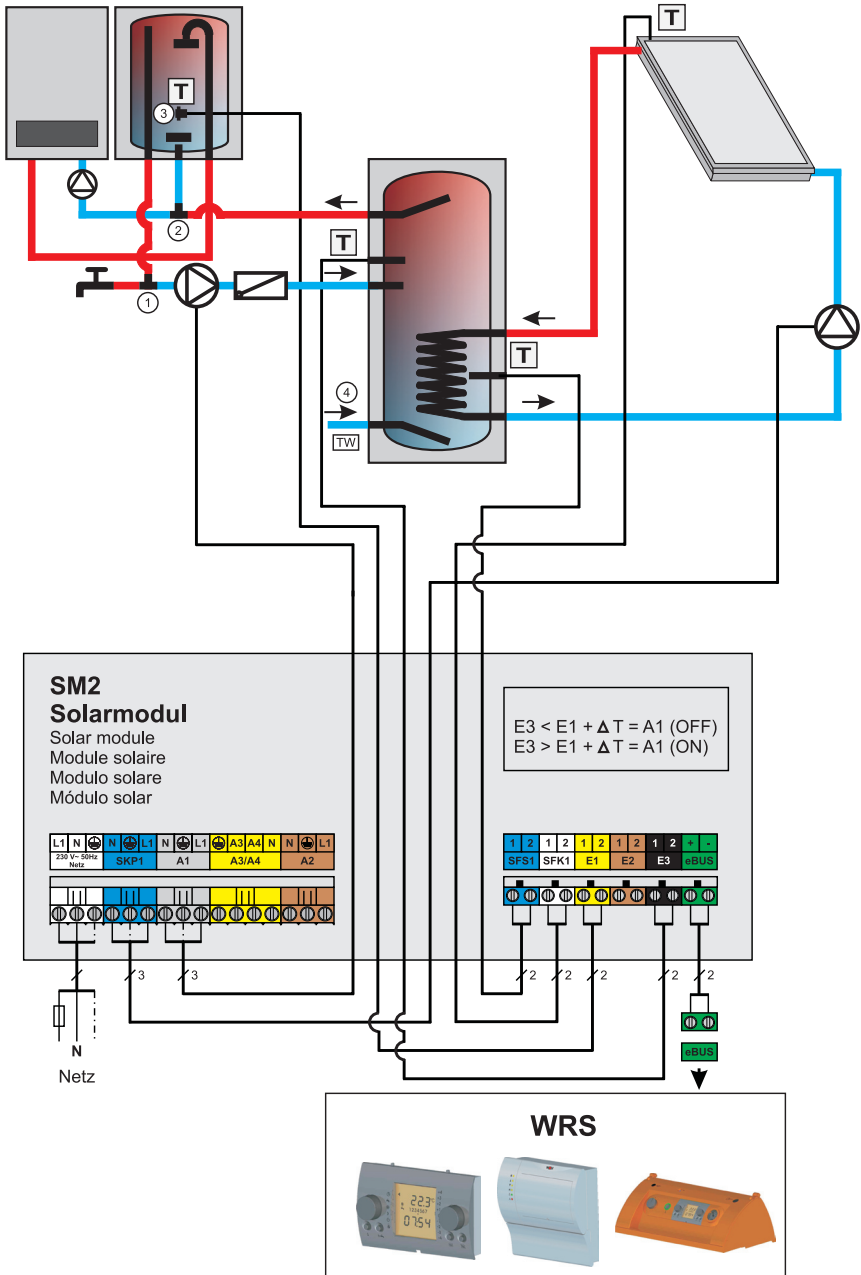

**DE**

Erläuterungen zu den Positionsnummern 1 bis 4

1. Warmwasseranschluss CGS / CGW / CGI
2. Kaltwasseranschluss CGS / CGW / CGI
3. Fühler Schichtenspeicher CGS (Fühler in Tauchhülse zusätzlich über den vorhandenen Temperaturfühler der Geräterege lung)

Fühler Schichtenspeicher CGW/CGI

(Anlegefühler zusätzlich über den vorhandenen Temperaturfühler der Geräterege lung)

4. Trinkwasseranschluss (kalt)

**GB**

Explanations referring to Pos. no. 1 to 4

1. SHW connection CGS / CGW / CGI
2. Cold water connection CGS / CGW / CGI
3. Sensor of stratification cylinder CGS (sensor to be inserted additionally above the existing temperature sensor of unit control)

Sensor of stratification cylinder CGW / CGI (contact sensor to be fitted additionally above the existing temperature sensor of unit control)

4. Fresh water connection (cold)

**FR**

Commentaire se rapportant aux. no. Pos. 1 à 4

1. Raccordement e.c.s. CGS / CGW / CGI
2. Raccordement eau froide CGS / CGW / CGI
3. Sonde ballon de stratification CGS (enfoncer la sonde en plus supérieur à la sonde de température existante de la régluation de la chaudière)

Sonde ballon de stratification CGW / CGI (fixer la sonde de contact en plus supérieur à la sonde de température existante de la régluation de la chaudière)

4. Raccordement eau potable (froide)

**IT**

Descrizioni relative ai numeri di posizione 1 fino a 4

1. Attacco acqua calda CGS / CGW / CGI
2. Attacco acqua fredda CGS / CGW / CGI
3. Sonda bollitore a stratificazione CGS (sonda nel pozzetto ad immersione aggiuntiva sopra la sonda temperatura esistente della regolazione caldaia)

Sonda bollitore a stratificazione CGW / CGI (sonda di contatto aggiuntiva sopra la sonda temperatura esistente della regolazione caldaia)

4. Attacco acqua potabile (fredda)

**ES**

Aclaraciones a las posiciones 1 a 4:

1. Conexión a.c.s. CGS / CGW / CGI
2. Conexión agua fría CGS / CGW / CGI
3. Sonda acumulador dinámico CGS (sonda en vaina adicional atraves de sonda de temperatura existente en regulación de caldera)

Sonda acumulador dinámico CGW/CGI (sonda de contacto adicional atraves de sonda de temperatura existente en regulación de caldera)

4. Conexión agua potable (fría)

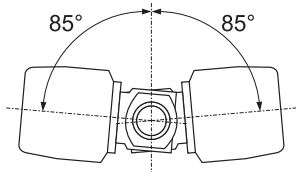
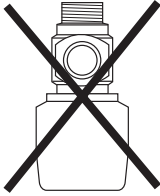
**(DE)**

- Einbaulage gemäß Abbildung
- Federrücklauf, stromlos AB → B, Mittelstellung durch manuelle Bedienung
- Ventilstellung ersichtlich
- Umgebungstemperatur: bis 60 °C
- Max. Medientemperatur: 90 °C (kurzfristig bis 110 °C)
- Max. Betriebsüberdruck: 10 bar
- Betriebsspannung / -frequenz: 230 V / 50 Hz
- Leistungsaufnahme: ca. 6 W
- Öffnungszeit: ca. 10 s
- Höchstzulässige Druckdifferenz: 1 bar
- Anschlüsse: G 1 (Innengewinde)
- Druckverlust:  $p < 0,1$  bar bei  $\dot{V} = 1000\text{l/h}$

**(GB)**

- Installation position acc. to sketch
- Spring return, currentless AB → B, middle position by manual operation
- Valve position visible
- Surrounding temperature: up to 60°C
- Max. medium temperature: 90°C (short term up to 110°C)
- Max. operating overpressure: 10 bar
- Operating voltage / frequency: 230 V / 50 Hz
- Power consumption: ca. 6 W
- Opening period: approx. 10 s.
- Max. permissible pressure difference: 1 bar
- Connections: G 1 (internal thread)
- Pressure drop:  $p < 0,1$  bar at  $\dot{V} = 1000\text{l/h}$

**(FR)**

- Position d'installation selon croquis
- Rappel par ressort, sans courant AB → B, position moyenne par positionnement manuel
- Position vanne évidente
- Température ambiante: bis 60 °C
- Temp. max. du fluide: 90 °C (à court terme jusqu'à 110 °C)
- Surpression de service max.: 10 bar
- Tension / fréquence de service: 230 V / 50 Hz
- Consommation de puissance: environ 6 W
- Période d'ouverture: environ 10 s.
- Pression différentielle max. perm.: 1 bar
- Raccordements: G 1 (tarudaye)
- Perte de charge:  $p < 0,1$  bar à  $\dot{V} = 1000\text{l/h}$

**(IT)**

- Posizione di installazione in base alla figura
- Ritorno a molla, senza tensione AB → B, posizione centrale attraverso operazione manuale
- Posizione della valvola visibile
- Temperatura d'ambiente: fino a 60°C
- Temperatura max. mezzo termoconduttore: 90°C (brevemente fino a 110°C)
- Pressione d'esercizio max.: 10 bar
- Tensione d'esercizio / frequenza d'esercizio: 230 V / 50 Hz
- Potenza assorbita: ca. 6 W
- Tempo di apertura: ca. 10 sec.
- Differenziale di pressione max.: 1 bar
- Attacchi: G1 (filettatura interna)
- Perdita di pressione:  $p < 0,1$  bar con  $\dot{V} = 1000\text{l/h}$

**(ES)**

- Situación de montaje ver foto
- Posición inicial por muelle, sin tensión AB → B; Posición intermedia solo manualmente.
- Posición de válvula visible
- Temperatura ambiente: hasta 60°C
- Temperatura máx. de medio caloportador: 90°C (puntualmente hasta 110°C)
- Presión máx de trabajo : 10 bar
- Alimentación eléctrica : 230 V 50 Hz
- Potencia eléctrica : aprox 6 W
- Tiempo de apertura : aprox 10 seg.
- Diferencial de presión max permitido: 1 bar
- Conexiones : G1 ( Rosca interior )
- Pérdida de carga :  $p < 0,1$  bar con caudal  $\dot{V} = 1000\text{l/h}$

